

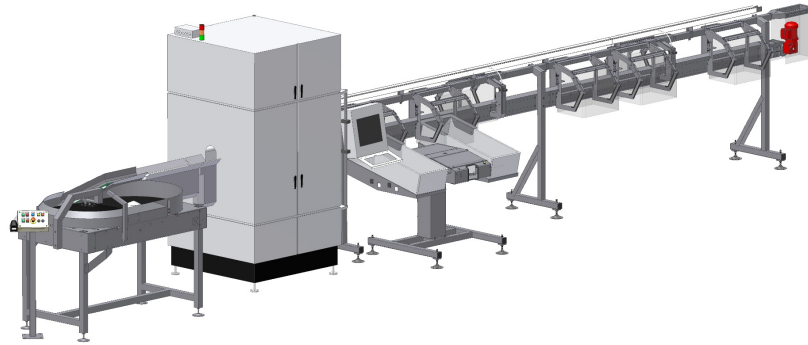

HLZ 15 MD Großzählanlage

PATENT
ANGEMELDET



<i>Produktbeschreibung</i>	DPG-konforme, industrielle Großzählanlage für Handhabung von Einweggebinden
<i>Gebindetyp</i>	PET-Flaschen, Alu-Dosen, Stahldosen und Glasflaschen Maximaler Glasanteil 20%
<i>Barcodes</i>	EAN/UPC Magnifikationsratio 80-150%
<i>Gebindeform</i>	Zylinderförmig Diameter: 50 -130 mm Länge: bis zu 400 mm
<i>Erkennungsmethode</i>	360° Erkennung des EAN-Codes und der DPG-Markierung
<i>Zählleistung</i>	80 - 100 Einweggebinde/Minute
<i>Erkennungsrate</i>	≥ 99,5%
<i>Zuführung</i>	Mini-Feeder bis zu einem Volumen von 300 Liter (nicht abgebildet)
<i>Vereinzelungsmodul</i>	Mono Disc
<i>Auswurfstationen</i>	Anzahl der Auswurfstationen nach Kundenwunsch Optional: 1 No-read Station
<i>Leistungsaufnahme</i>	Etwa 1,5 kW 3 x 400 volt + N + PE
<i>Netzwerk</i>	Eine LAN für Datenübertragung und eine LAN für HLZ EazyVPN für Fernsupport und Fehlerbehebung
<i>Abmessungen</i>	Etwa 11,0 x 2,6 x 1,8 Meter (LxHxB) abhängig von der Konfiguration
<i>Druckluft</i>	Verbrauch bis zu 12 m ³ pro Stunde bei 8 bar

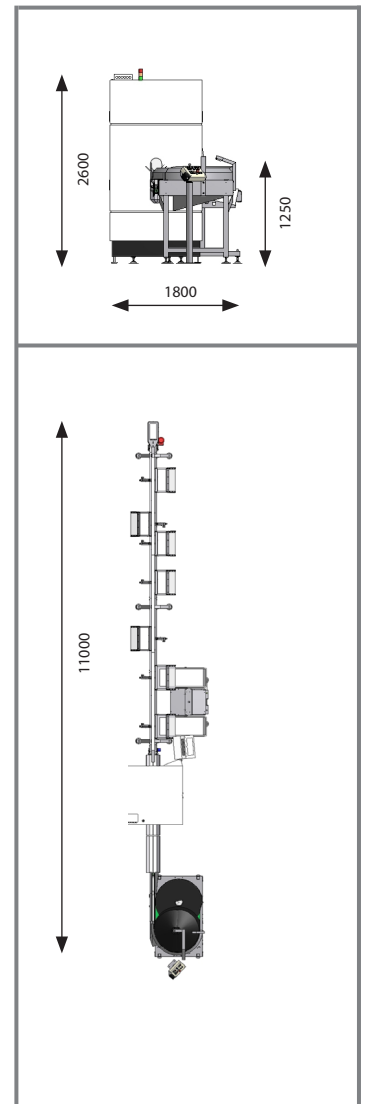

www.anker-andersen.com

Anker Andersen A/S
Anker Andersens Vej 1
DK- 7160 Tørring
Tel: +45 7033 2233